



LS-12

کنترل کننده سطح مایعات

Liquid level control

Usages :

- 1- Steam boiler 2- Condensation vessels 3- Deaerators
- 4- Pressured vessels 5- Fuel tanks

Function:

Change of liquid level causes movement of device case floater and this move transferred to mercury switches through connection lever and axes rotation by holder arms and causes movement the mercury inside the switch from on side to another side and ultimately causes establish current between it's electrodes. By this way can send (ON-OFF) commands to electrical circuits and control different equipment such as pumps , solenoids and etc.

Traits:

- 1- Continues and regular control of liquid level in voice position.
- 2- Installable in places with high temperature.
- 3- Installable for places that need high coefficient assurance.
- 4- Installable in hazardous place that required operation certificate and justification.
- 5- No consecutive maintainece and service required.
- 6- Has full sealing by bellows sealing mechanism.
- 7- This product has Europe CE certificate.

Table 1 (Technical data)

Flanged (DIN or ANSI)	Screwed	Size & connection type	سایز و نوع اتصال
37bar	25bar	Max permissible pressure	ماکزیمم فشار طراحی
300°C		Max permissible temperature	ماکزیمم دمای طراحی
25bar	16bar	Max working pressure	ماکزیمم فشار کاری
220°C		Max working temperature	ماکزیمم دمای کاری
380VAC -4A or 220VDC - 1.25A		Switches capacity	ظرفیت سوئیچ ها
15-30mm		Range control	کنترل رنج

موارد استفاده :

- ۱-دیگ های بخار ۲- مخازن کندانس ۳- دی اریتورها
- ۴-منابع تحت فشار ۵-تانک های سوخت

طرز کار :

تغییر سطح مایع ، موجب حرکت شناور داخل محفظه دستگاه می شود و این حرکت از طریق اهرم ارتباطی و چرخش محورها به وسیله بازوی نگهدارنده به کلیدهای جیوه ای منتقل می شود و موجب حرکت جیوه داخل کلید از یک سمت به سمت دیگر می گردد که در نهایت باعث برقراری جریان مابین الکترودهای آن می شود. بدین طریق می توان فرمانهای (ON-OFF) را به مدارهای الکتریکی ارسال و تجهیزات مختلف از جمله الکتروپمپ ها ، سلنویدها و غیره را کنترل نمود.

ویژگی ها :

- ۱- کنترل مستمر و منظم سطح سیال در وضعیت-NO NC
- ۲- قابل نصب در مکان هایی با حرارت بالا
- ۳- قابل نصب در مکان هایی که نیاز به ضریب اطمینان بالا دارد.
- ۴- قابل نصب در مکان های پرخطر که احتیاج به مجوز و گواهی عملکرد دارد.
- ۵- عدم احتیاج به تعمیرات و سرویس پیاپی
- ۶- دارای آب بندی کامل با استفاده از مکانیزم بلوز سیل می باشد.
- ۷- این محصول دارای گواهینامه CE اروپا می باشد.

جدول ۱ (مشخصات فنی) :

جدول ۲ (متریال قطعات):

Table 2 (Parts material):

GGG40.3	Body	بدنه
SS316	Stopper	توپی
SS316	Stem	میله
SS316L	Bellows	بیلوز
Injected aluminium	Aluminium injection	محفظه سوئیچ ها

قطعات :

- ۱- توپی ۲- بیلوز ۳- میله
 ۴- پیچ تنظیم سطح ۵- کابل عایق دار ۶- پین
 ۷- سوئیچ تک کنتاکت ۸- سوئیچ دو کنتاکت

Parts :

- 1- Floater 2- Bellows 3- Stem
 4- Regulation surface bolt 5- Isolated cable 6- Pin
 7- Single contact switch 8- Two contact switch

نصب :

دستگاه کنترل کننده سطح تیپ (LS-12) از کنار مخازن بصورت عمودی بوسیله لوله ی اتصال (۱") دنده ای یا فلنجی در ارتفاعی که قصد کنترل سطح را داریم نصب می گردد.

Installation :

(LS-12) type level control device installs in the side of vessels vertically by (1") flange or screw connection pipe in height that we want to control the level of liquid.

Dimensions & weights:

ابعاد و وزن ها:

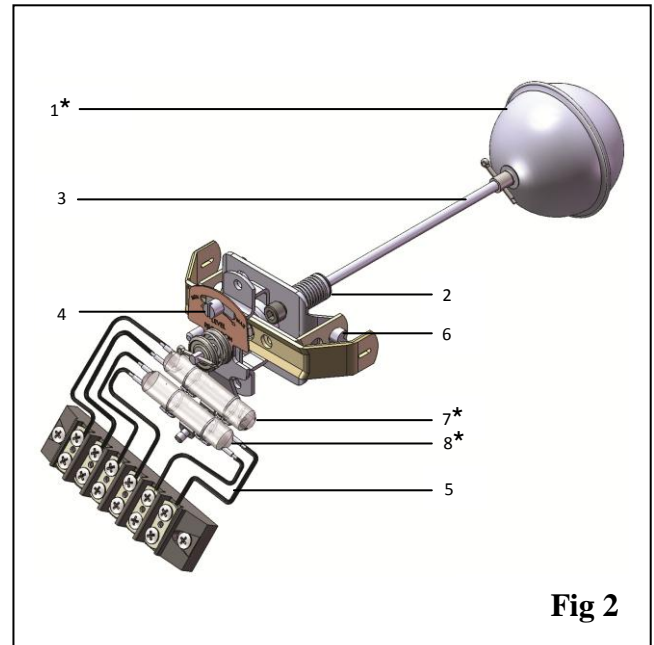

Fig 2

*Spare parts

* قطعات یدکی

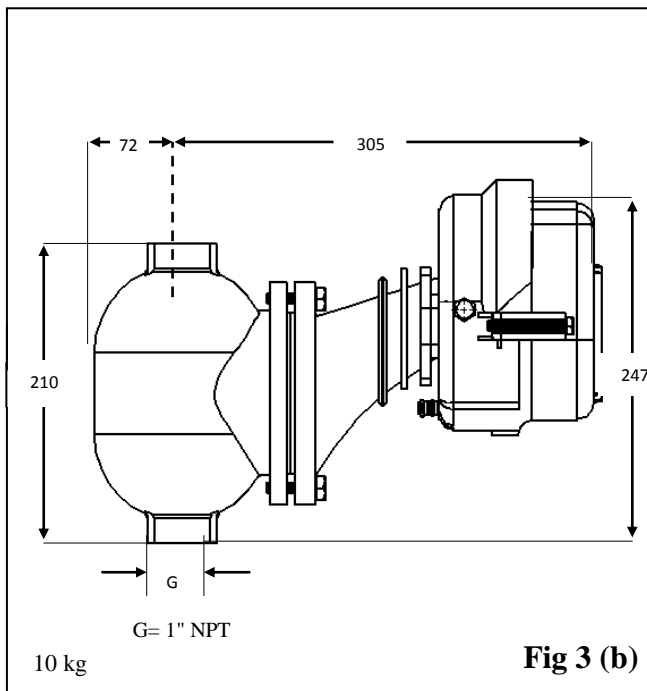

Fig 3 (b)

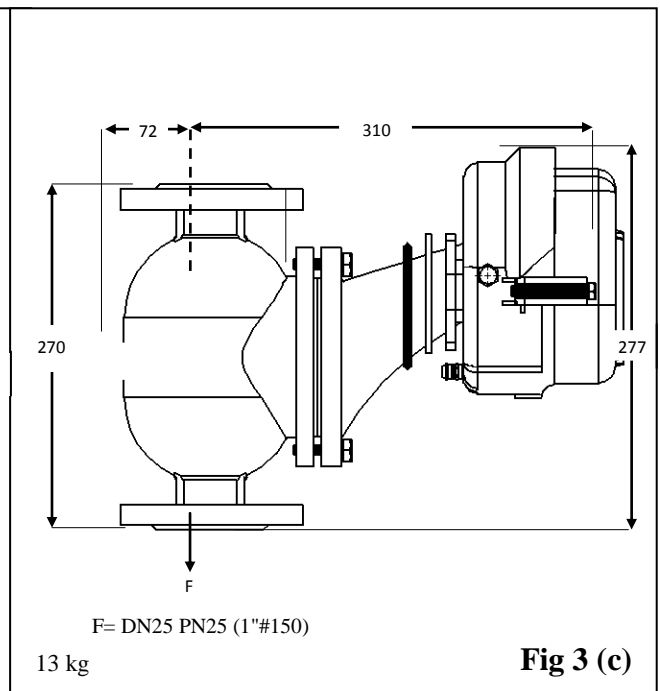

Fig 3 (c)

آدرس: تهران - شادآباد - بازارآهن - بهاران یک-مجتمع تجاری پارس نمونه (بلوک ۲۸) طبقه اول پ ۱۴

فکس: ۶۶۳۱۱۴۱۶

تلفن: ۶۶۳۱۱۳۱۷-۶۶۳۱۱۲۱۷

وب سایت: www.OTHCV.com

ایمیل: info@OTHCV.com